

HERMO  
SHADE

BIOCLIMATIC  
PERGOLAS

Votre Espace Extérieur Redéfini  
Your Outdoor Space Redefined

# DÉCOUVREZ LES MERVEILLES DES PERGOLAS BIOCLIMATIQUES

## DISCOVER THE WONDERS OF BIOCLIMATIC PERGOLAS

Les systèmes bioclimatiques sont des structures durables et robustes, composées de panneaux de plafond en aluminium et d'une ossature en aluminium.

Grâce à leur motorisation, ils se contrôlent facilement à l'aide d'une télécommande, offrant ainsi une protection efficace contre la pluie et le soleil.

Bioclimatic systems are durable and robust structures, consisting of aluminum ceiling panels and an aluminum frame.

Thanks to their motorization, they can be easily controlled with a remote control, providing effective protection against rain and sun.





Conçus pour une utilisation toute l'année, aussi bien en milieu résidentiel que commercial, ils transforment les espaces extérieurs en zones protégées, résistantes aux conditions météo.

Designed for year-round use in both residential and commercial settings, they transform outdoor spaces into protected areas, resistant to various weather conditions.

## CONFORT ULTIME TOUTE L'ANNÉE

## ULTIMATE YEAR-ROUND COMFORT

Capables de supporter la neige et les vents forts, ils assurent un confort optimal en toute saison, avec la possibilité de réguler le climat intérieur grâce aux fermetures latérales.

Built to withstand snow and strong winds, they ensure optimal comfort in every season, with the option to regulate the indoor climate using side enclosures.

# MODÈLES MODELS

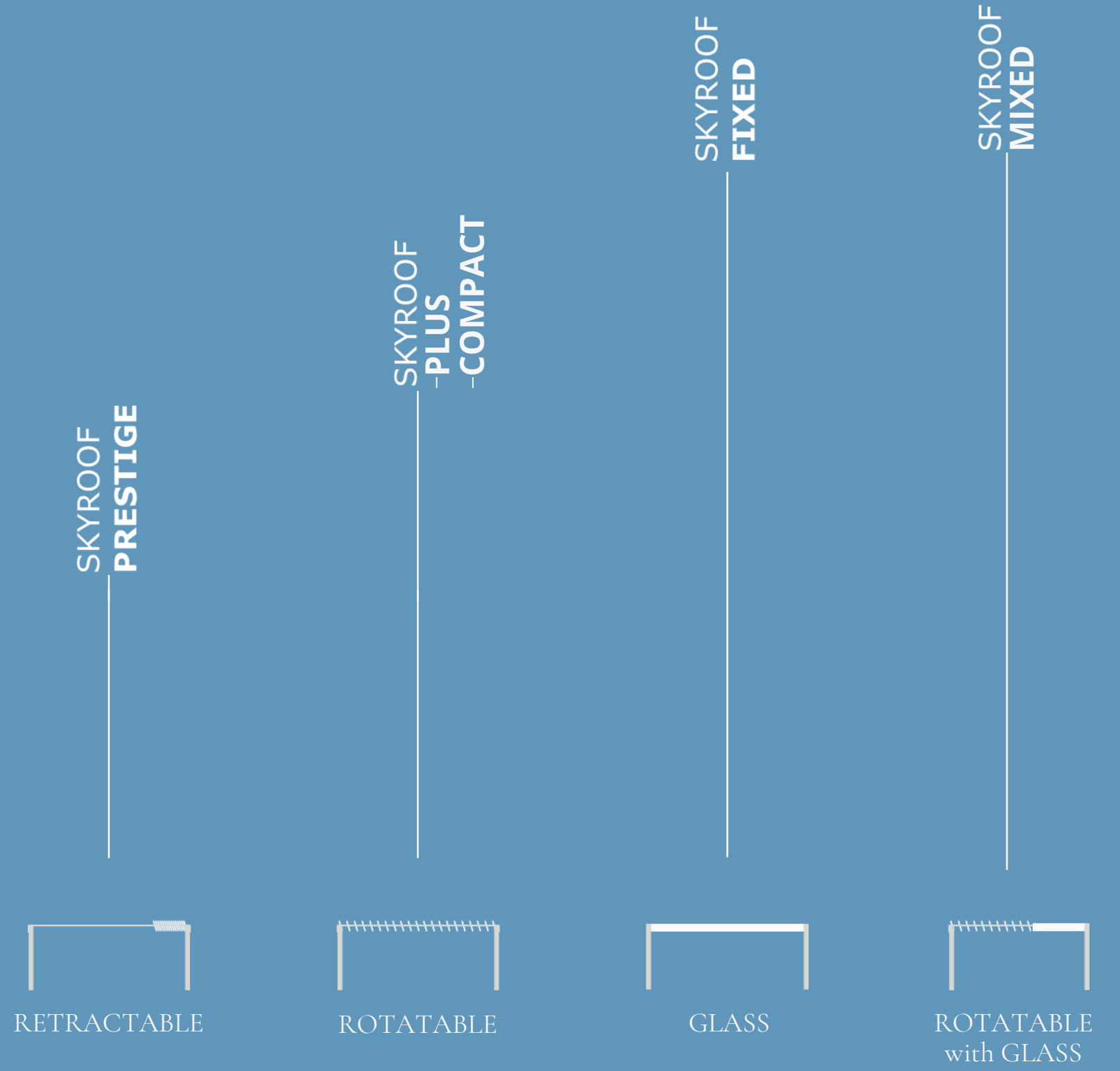



# SKYROOF PRESTIGE

Pergolas Bioclimatiques rétractables  
Retractable Bioclimatic Pergolas

# SKYROOF PRESTIGE

Pergola modulable en aluminium avec lames rétractables et système de drainage intégré. Que ce soit pour un coin repas chaleureux, un jardin apaisant ou un espace élégant pour recevoir, elle transforme votre extérieur en un lieu d'exception.

Modular aluminum pergola with retractable blades and an integrated gutter system. Whether for a cozy dining area, a peaceful garden retreat, or an elegant entertaining space, it offers endless possibilities to enhance your outdoor living.



SUBLIMEZ  
VOTRE  
EXTÉRIEUR

ELEVATE  
YOUR  
OUTDOORS

Grâce à ses panneaux rétractables sur un côté, il offre une ouverture de plafond de 79 %, permettant un accès direct au ciel en un seul geste. Conçu pour résister aux charges de neige, vents forts et intempéries, il reste totalement étanche grâce à son système de drainage et de joints intégrés.

With panels that gather on one side, it offers a 79% ceiling opening, providing effortless sky access at a touch. Designed to withstand snow loads, strong winds, and heavy rain, it remains fully waterproof thanks to its built-in gutter and sealing system.



## SYSTÈME DE CONTRÔLE & AUTOMATISATION

## CONTROL & AUTOMATION SYSTEM

Équipée de capteurs intelligents, la pergola se ferme automatiquement pour se protéger du vent et du soleil. De plus, vous pouvez la surveiller et la contrôler directement depuis votre téléphone pour un confort optimal.

Equipped with smart sensors, the pergola automatically closes to protect itself from the wind and sun. Plus, you can monitor and control it directly from your phone for optimal comfort.



## RESTEZ PROPRE ET SEC AVEC STYLE

## KEEP DRY IN STYLE & STAY CLEAN

Le système d'étanchéité multiple, doté de joints de haute qualité, garantit un espace hermétique utilisable tous les temps. La fonction Stay Clean, avec son design elliptique unique, empêche feuilles et poussière de pénétrer lors des mouvements des panneaux

The Multi-Sealing System, with high-quality gasket plugs, ensures a fully airtight space for all-weather use.

The Stay Clean feature, with its elliptical design, prevents leaves and dust from entering during panel movement.



# CARACTÉRISTIQUES TECHNIQUES TECHNICAL FEATURES

## DIMENSIONS MAXIMALS

Projection	719 cm
Largeur	450 cm
Charge de neige (max)	375 kg/m2
Ouverture maximale	79%

## MAXIMUM DIMENSIONS

Projection	719 cm
Width	450 cm
Snow Load (max)	375 kg/m2
Max. Open Space	79%

## OPTIONS

Éclairage	Éclairage Périométrique
Panneaux	Isolés
Couleur	Bicolore

## OPTIONS

Lighting	Perimeter Lighting
Panels	Insulated
Colour	Dual Colour

## PROFILS PROFILES

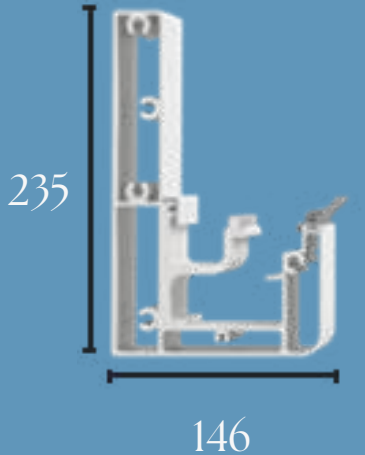

Poutre intégrée  
Intergrated Beam



Panneau  
Panel

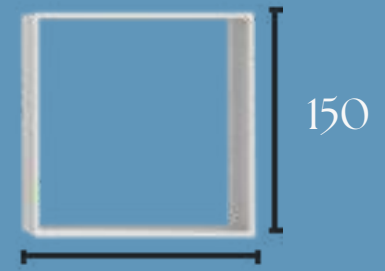

Pilier  
Pillar

## MOUVEMENT SYNCHRONISÉ DES PANNEAUX

## SYNCHRONIZED PANEL MOVEMENT

Un système avancé permet la rétraction simultanée de tous les panneaux pour une ouverture fluide et sans effort.

An advanced system enables simultaneous retraction of all panels for seamless operation.



## INCLINAISON DES PANNEAUX

## PANEL INCLINATION

Une pente interne de 8,75 % garantit un drainage optimal, évitant toute accumulation d'eau sur le système.

An 8.75% internal slope ensures optimal drainage, preventing water accumulation on the system.

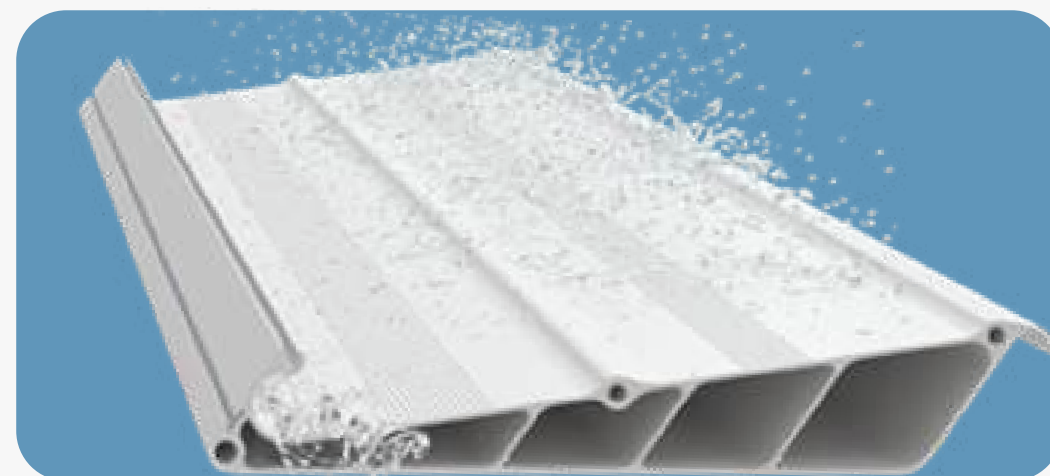

## VERROUILLAGE DES PANNEAUX

## PANEL INTERLOCK

Le mécanisme de fermeture synchronisée permet aux joints des panneaux de se sceller simultanément, assurant une isolation complète.

The synchronous closing system ensures that panel gaskets seal together simultaneously, providing complete insulation.





SKYROOF  
PLUS  
Pergolas Bioclimatiques Rotatives  
Rotatable Bioclimatic Pergolas

# POLYVALENCE ULTIME

# ULTIMATE VERSATILITY

Skyroof Plus offre des panneaux pivotants jusqu'à 120 degrés, permettant un contrôle précis de l'ensoleillement via télécommande. Conçue pour résister à la neige, au vent et rester 100 % étanche, grâce à son système de drainage intégré.

Skyroof Plus features panels that rotate up to 120 degrees, allowing precise sun control with a remote.

Designed for all-weather durability, it withstands snow loads, strong winds, and remains fully waterproof with its integrated gutter system.



CONÇU  
POUR VOUS!

TAILORED  
TO YOU!

Skyroof Plus s'adapte à tous les espaces extérieurs, offrant confort, esthétique et fonctionnalité, tout en vous permettant de maîtriser votre environnement.

Skyroof Plus adapts to any outdoor space, combining comfort, aesthetics, and functionality, while giving you full control over your environment.



APPLICATIONS &  
DOMAINES  
D'UTILISATION

APPLICATIONS &  
FIELDS OF USE

Les pergolas orientables subliment les espaces résidentiels et commerciaux, offrant des zones de détente et de restauration confortables pour les hôtels, cafés, restaurants, événements et espaces de loisirs.

Rotatable pergolas enhance residential and commercial spaces, creating comfortable dining and lounge areas for hotels, cafés, restaurants, events, and recreational spaces.



## PANNEAUX ISOLÉS & CONTRÔLE DU CLIMAT

## INSULATED PANELS & CLIMATE CONTROL

Skyroof Plus permet un contrôle précis de la lumière et de la ventilation, assurant un confort optimal en toute saison. Ses panneaux remplis de mousse polyuréthane améliorent l'isolation et limitent la condensation.

Skyroof Plus offers adjustable louvers for precise light and airflow control, ensuring comfort in any weather. Polyurethane foam-filled panels enhance insulation and reduce condensation.



## SYSTÈME DE CONTRÔLE & AUTOMATISATION CONTROL & AUTOMATION SYSTEM

Skyroof Plus s'intègre parfaitement à votre espace, offrant un contrôle simplifié et un confort optimal au quotidien.

Skyroof Plus integrates seamlessly with your home, offering effortless control and enhancing your daily comfort.





# ÉTANCHÉITÉ OPTIMALE

## DRYNESS ELEVATED

Grâce à une structure multi-étanche et un actionneur linéaire, Skyroof Plus garantit une imperméabilité totale.

Ses joints haute qualité assurent un espace hermétique, utilisable en toute saison.

With a multi-sealing structure and linear actuator, Skyroof Plus ensures full waterproofing.

High-quality gasket plugs create an airtight space for year-round use in any weather.

# CARACTÉRISTIQUES TECHNIQUES

## TECHNICAL FEATURES

### DIMENSIONS MAXIMALS

Projection	799 cm
Largeur	450 cm
Charge de neige (max)	336 kg/m <sup>2</sup>

### MAXIMUM DIMENSIONS

Projection	799 cm
Width	450 cm
Snow Load (max)	336 kg/m <sup>2</sup>

### OPTIONS

Éclairage	Éclairage Linéaire Éclairage Périmétrique
Panneaux	Isolés
Couleur	Bicolore

### OPTIONS

Lighting	Linear Lighting Perimeter Lighting
Panels	Insulated
Colour	Dual Colour

## PROFILS

## PROFILES

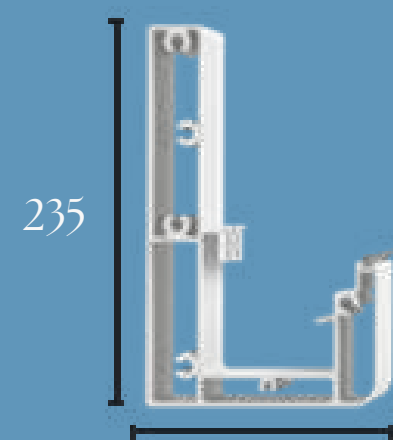

146  
Poutre intégrée  
Intergrated Beam

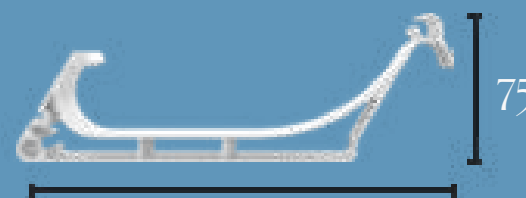

219  
Panneau  
Panel

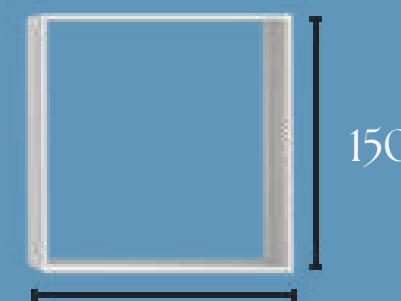

150  
Pilier  
Pillar



## ROTATION CENTRÉE SUR LES EXTRÉMITÉS

## END-POINT-CENTERED ROTATION

Ce système de rotation avancé garantit stabilité, étanchéité et solidité grâce à son mécanisme centré sur les extrémités et son système haute pression.

This advanced rotation system ensures stability, sealing, and structural integrity with its end-point-centered mechanism and high-pressure power system.





# SKYROOF COMPACT

Pergolas Bioclimatiques Rotatives  
Rotatable Bioclimatic Pergolas

Pensée pour les amateurs de minimalisme, sa structure compacte est idéale pour les petits espaces, offrant une apparence fine et raffinée.

Designed for minimalism lovers, its compact profile makes it ideal for small spaces, offering a sleek and elegant look.

## PROFILS PROFILES

Grâce à sa structure robuste et son design compact, Skyroof Compact supporte une charge de neige de  $199 \text{ kg/m}^2$  et résiste à des vents allant jusqu'à  $117 \text{ km/h}$ . Son éclairage est uniquement périmétrique.

Thanks to its robust structure and compact design, Skyroof Compact supports a snow load of  $199 \text{ kg/m}^2$  and withstands winds of up to  $117 \text{ km/h}$ . It features only perimeter lighting.

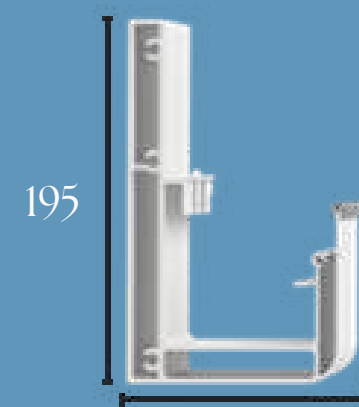

116  
Poutre intégrée  
Integrated Beam



204  
Panneau  
Panel

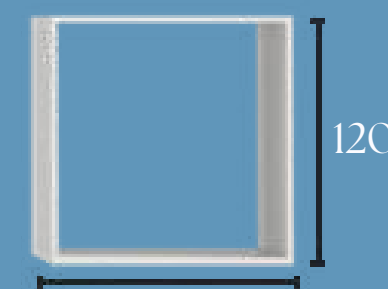

120  
Pilier  
Pillar





SKYROOF  
FIXED  
Pergolas Fixes en Verre  
Fixed Glass Pergolas

OFFREZ-VOUS UN CIEL  
SANS LIMITES

BRINGING THE SKY  
INTO YOUR SPACE

Personnalisez votre pergola selon vos goûts. Choisissez parmi diverses finitions de cadre, options de verre et accessoires pour créer un espace extérieur unique.

Customize your pergola to suit your style. Choose from various frame finishes, glass options, and accessories to create a personalized outdoor oasis.

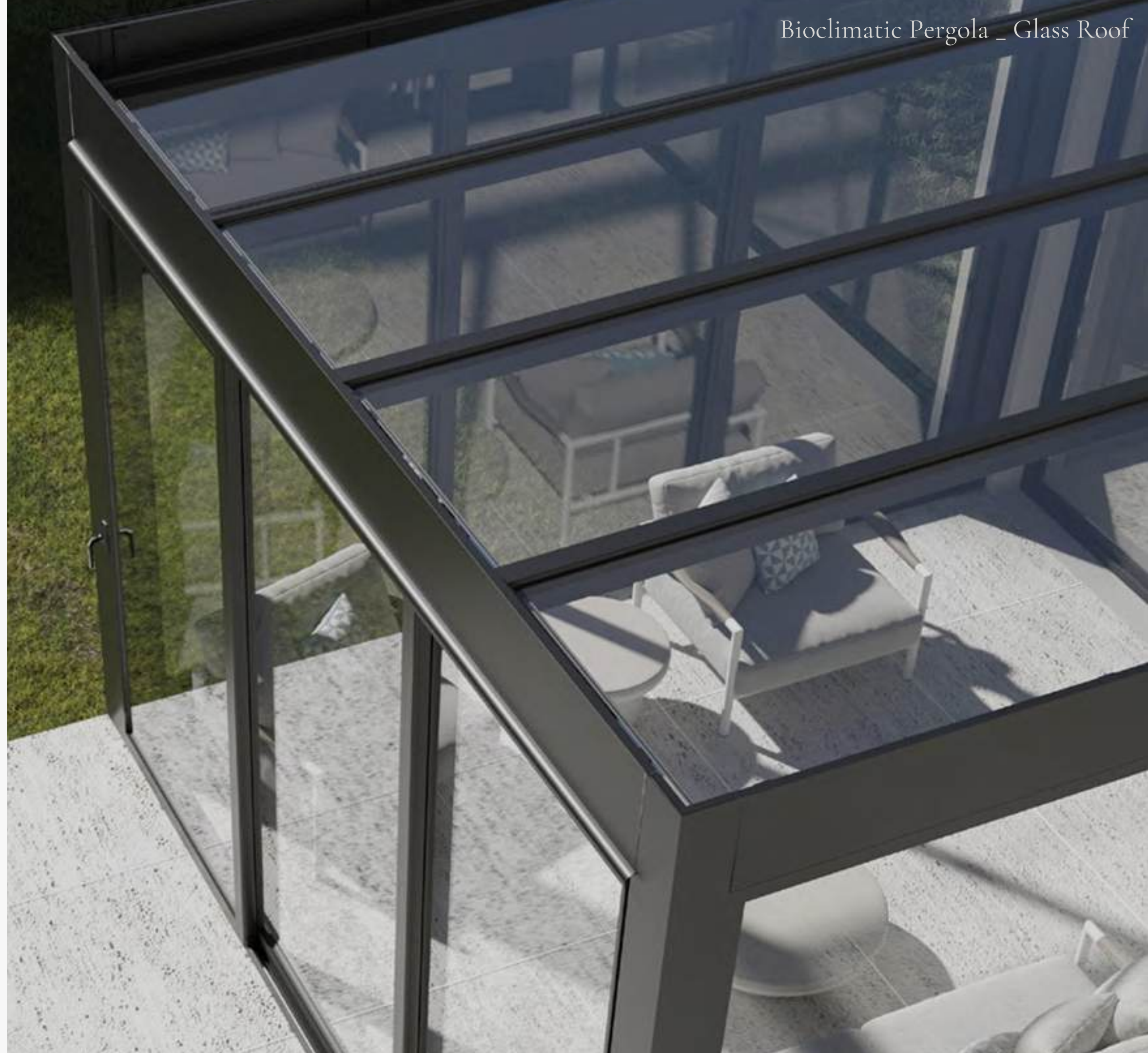

# CARACTÉRISTIQUES TECHNIQUES TECHNICAL FEATURES

## DIMENSIONS MAXIMALS

Skylight Type 1 - Avec 4 piliers

Largeur	600 cm
Projection	400 cm

## MAXIMUM DIMENSIONS

Skylight Type 2 - with 4 pillars

Width	600 cm
Projection	400 cm

## DIMENSIONS MAXIMALS

Skylight Type 1 - Avec 6 piliers

Largeur	800 cm
Projection	400 cm

## MAXIMUM DIMENSIONS

Skylight Type 2 - with 6 pillars

Width	800 cm
Projection	400 cm

## PROFILS PROFILES

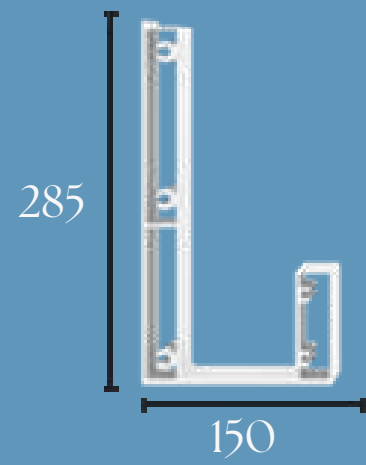

Poutre intégrée  
Integrated Beam

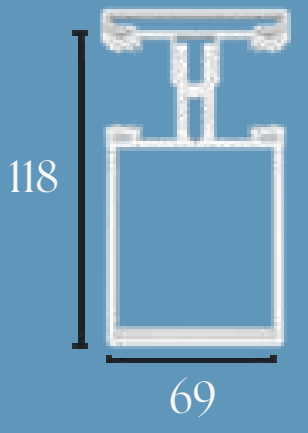

Support de verre  
Glass Holder

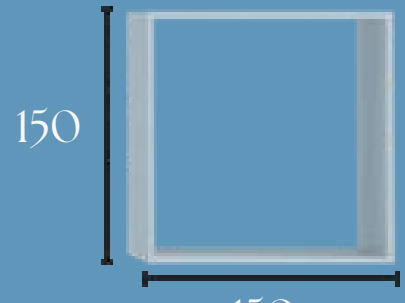

Pilier  
Pillar

## TYPE DE VERRE GLASS TYPE

### Standard

Verre simple	10 mm Trempé
	12 mm Trempé

### Standard

Single Glass	10 mm Tempered
	12 mm Tempered

### Option 1

Verre feuilleté	5+5 Trempé
	6+6 Trempé

### Option 1

Laminated Glass	5+5 Tempered
	6+6 Tempered

### Option 2

Verre simple	6+16+4+4
	Trempé

### Option 2

Single Glass	6+16+4+4
	Tempered

## SYSTÈME MULTI-ÉTANCHÉITÉ MULTI-SEALING SYSTEM

Système multi-étanchéité avec actionneur linéaire et joints haute qualité pour un espace hermétique par tous les temps.

Multi-sealing system with a linear actuator and high-quality gasket plugs for a fully airtight, all-weather space.





# SKYROOF MIXED

Pergolas Rotative et en Verre  
Rotatable and Glass Pergolas





# ALLIANCE DE LUMIÈRE ET D'ÉLÉGANCE

## MIXING LIGHT AND ELEGANCE

Alliez l'aluminium et le verre pour une structure élégante, lumineuse et résistante aux intempéries. Son design épuré maximise la lumière naturelle tout en offrant une protection optimale.

Combine aluminum and glass for a sleek, bright, and weather-resistant structure. Its refined design maximizes natural light while providing optimal protection.



# HARMONIE SUR MESURE

## TAILORED HARMONY

Personnalisez les finitions pour un confort sur mesure, en toute saison. Un équilibre parfait entre esthétique et fonctionnalité pour sublimer votre espace extérieur.

Customize the finishes for tailored comfort in every season. A perfect balance of aesthetics and functionality to enhance your outdoor space.



TECHNICAL  
SPECIFICATION

## TYPES D'INSTALLATION INSTALLATION TYPES

Les pergolas bioclimatiques peuvent être fixées au mur ou conçues comme structures autonomes sur poteaux indépendants.

Bioclimatic pergolas can be wall-mounted or designed as freestanding structures with independent posts.



Fixation murale  
Wall Mounted



Autoportant  
Freesanding

## MODULARITÉ MODULARITY

Son design modulaire permet de couvrir une surface illimitée.

Its modular design enables the coverage of unlimited space.



2 Modules



3 Modules

## ANCRAGE & ÉVACUATION D'EAU ANCHORAGE & WATER OUTLET

Les modèles autoportants utilisent des plaques de base, tandis que les versions murales sont fixées avec des connexions en acier inoxydable.

Un ancrage dissimulé est disponible sur demande. Tous les modèles peuvent être conçus avec ou sans évacuation d'eau.

Freestanding models use base plates, while wall-mounted options have stainless steel connections. Hidden anchorage is available on request. All models can be designed with or without a water outlet.



Fixation murale  
Base Plate



Acier inoxydable  
Stainless  
Stainless Base  
Type 1



Acier inoxydable  
Stainless  
Stainless Base  
Type 1



Ancrage dissimulé  
Hidden Anchorage

## RESTEZ PROPRE STAY CLEAN

La chambre elliptique sur le dessus du panneau empêche les débris de tomber dans votre espace lors de la rotation.

The elliptical chamber on top side of the panel prevents the accumulated materials falling into your indoor space during the panel rotation.



## SYSTÈME D'ÉTANCHÉITÉ MULTIPLE MULTI-SEALING SYSTEM

Les panneaux synchronisés compressent les joints sur les poutres intégrées, garantissant une isolation maximale à la fermeture.

Synchronized panels press the gaskets on integrated beams, ensuring maximum insulation during closing



## CONTRÔLE DU CLIMAT CLIMATE CONTROL

Les panneaux peuvent être remplis de mousse de polyuréthane, offrant plus de confort et réduisant considérablement la condensation.

Panels can be filled with polyurethane foam for extra comfort and reduced condensation.

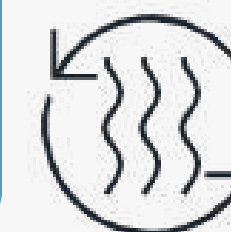
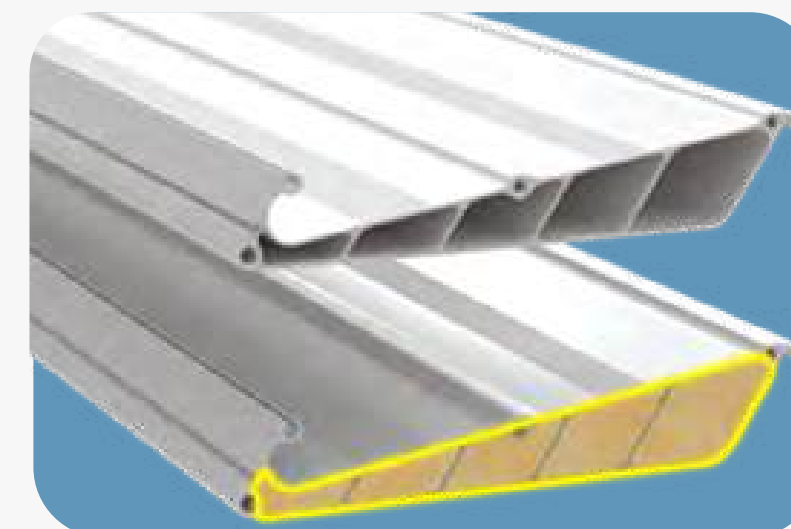

# OPTIONS DE COULEUR COLOR OPTIONS

La chambre elliptique sur le dessus du panneau empêche les débris de tomber dans votre espace lors de la rotation.

The dual-color option lets panels and structural components have different finishes. Profiles are coated with electrostatic powder paint using advanced nanotechnology.

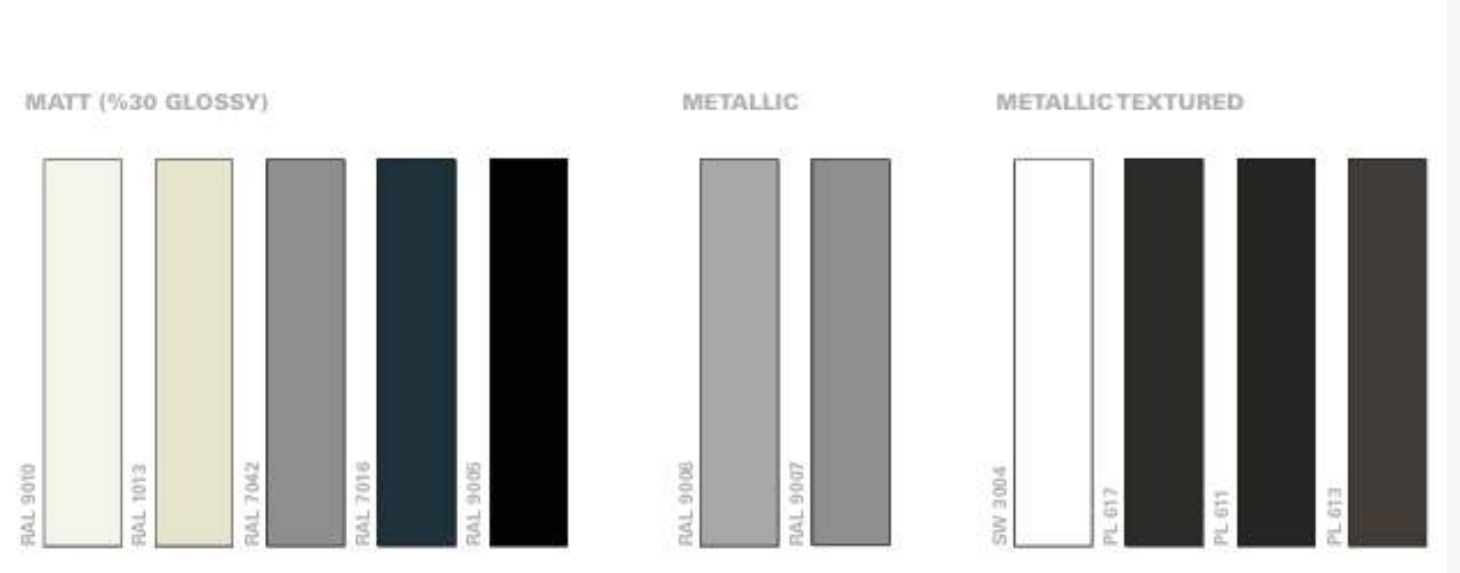
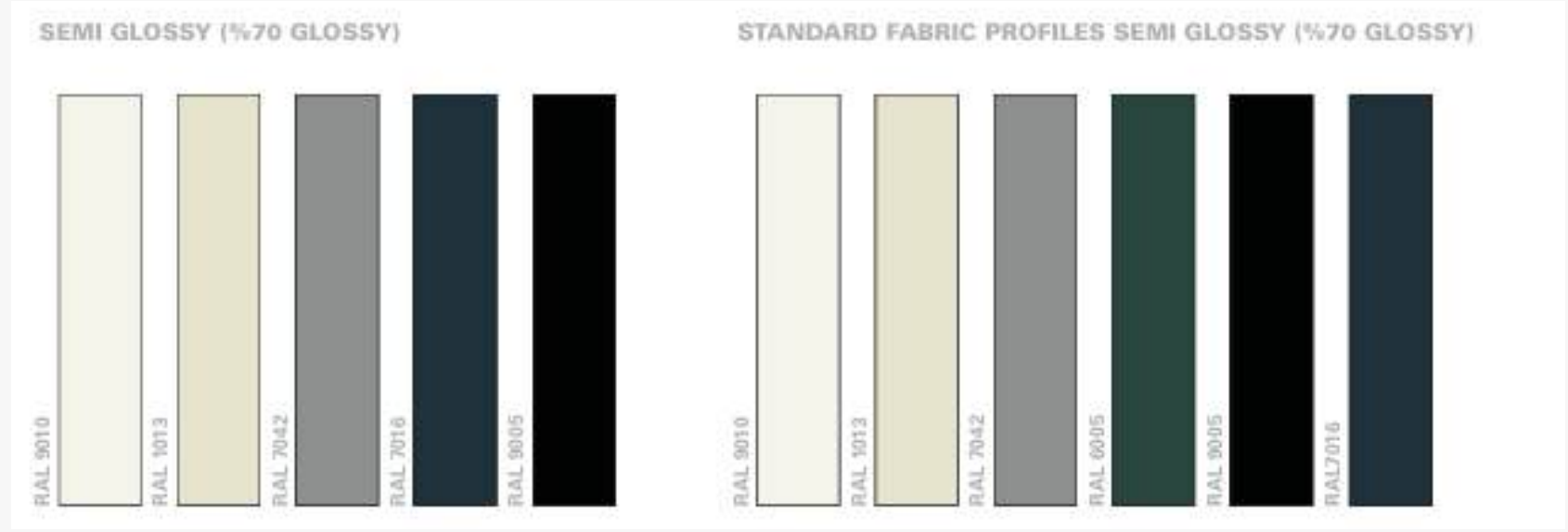

## OPTIONS D'ÉCLAIRAGE LIGHTING OPTIONS

Personnalisez l'éclairage comme vous le souhaitez avec des bandes LED périphériques intégrées au profil de la gouttière et un éclairage linéaire avec des modules LED intégrés dans les lames.

Pour la pergola en verre intégral, des spots intégrés peuvent être ajoutés pour un éclairage optimal.

Customize the lighting as you want with peripheral LED strips integrated into the gutter profile and linear lighting with LED modules integrated into the louvers.

For the full glass pergola, integrated spotlights can be added for optimal lighting.



## CHAUFFAGE INFRAROUGE INFRARED HEAT

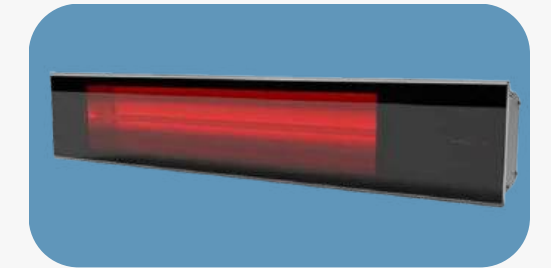

## SYSTÈME DE SON AUDIO SYSTEM

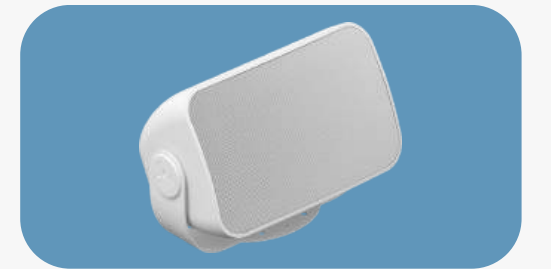

## PRISE ÉLECTRIQUE ELECTRICAL OUTLET

Équipé de la fonction GFI pour une sécurité optimale.

Equipped with the GFI feature for enhanced safety.



# CONTRÔLE & AUTOMATISATION

# CONTROL & AUTOMATION

Pilotez votre produit où que vous soyez, en l'adaptant aux changements climatiques à distance. Compatible avec iOS et Android, il permet de créer des scénarios personnalisés et d'exécuter plusieurs fonctions d'un simple geste.

Easily control your product from anywhere in the world, adapting to weather changes remotely. Compatible with iOS and Android, it allows you to create custom scenarios and execute multiple functions with one-touch commands.



## TAILORED TO YOUR LIFESTYLE! ADAPTÉ À VOTRE STYLE DE VIE !

Nos produits intègrent des moteurs Somfy, télécommandes, capteurs et systèmes d'automatisation, offrant une solution avec l'option RTS.

Our products feature Somfy motors, remote controls, sensors, and automation systems, providing a solution with the RTS option.

## CAPTEUR DE VENT

### WIND SENSOR

Il mesure la vitesse du vent et rétracte automatiquement votre store en cas de rafales importantes.

It measures the wind speed and automatically retracts your stores when high wind speed is detected.

## SITUO/ PATIO / SMOOVE



Un design élégant offrant un contrôle intuitif, avec trois télécommandes : une pour l'intérieur, une pour l'extérieur et une murale fixe.

An elegant design offering intuitive control, with three remotes: one for outdoor use, one for indoor use, and one integrated into the wall.

## CAPTEUR DE PLUIE RAIN SENSOR

Permet à votre produit de se déployer automatiquement pour protéger votre espace en cas de forte pluie.

Enables your product to automatically cover your provides area during maximum rain and protection.







PERSONNALISEZ  
VOTRE PERGOLA  
PERSONALIZE  
YOUR PERGOLA



ZIP SCREEN



SLIDING GLASS



PANORAMIC GLASS



CURTAIN GLASS



ALUWALL



FIXED LOUVRES



Le Zip Screen motorisé allie simplicité, élégance et protection contre les UV.

Équipé d'un capteur de vent, il s'adapte automatiquement en cas de vent fort pour une protection optimale. Il offre également une durabilité exceptionnelle grâce à sa haute résistance à la déchirure et à la rupture, garantissant une performance durable.

The motorized Zip Screen combines simplicity, elegance, and UV protection.

Equipped with a wind sensor, it automatically adjusts in strong winds for optimal protection. It also offers exceptional durability with high resistance to tearing and breaking, ensuring long-lasting performance.

# ZIP SCREEN

# PROTECTION & PROJECTION PROTECTION & PROJECTION

## Blackout Zip Screen

Transformez votre espace extérieur en véritable cinéma privé. Grâce à un tissu spécialement conçu pour une qualité d'image optimale, profitez de soirées magiques sous les étoiles.

Turn your outdoor space into a private cinema.

Thanks to a specially designed fabric for optimal image quality, enjoy magical nights under the stars.

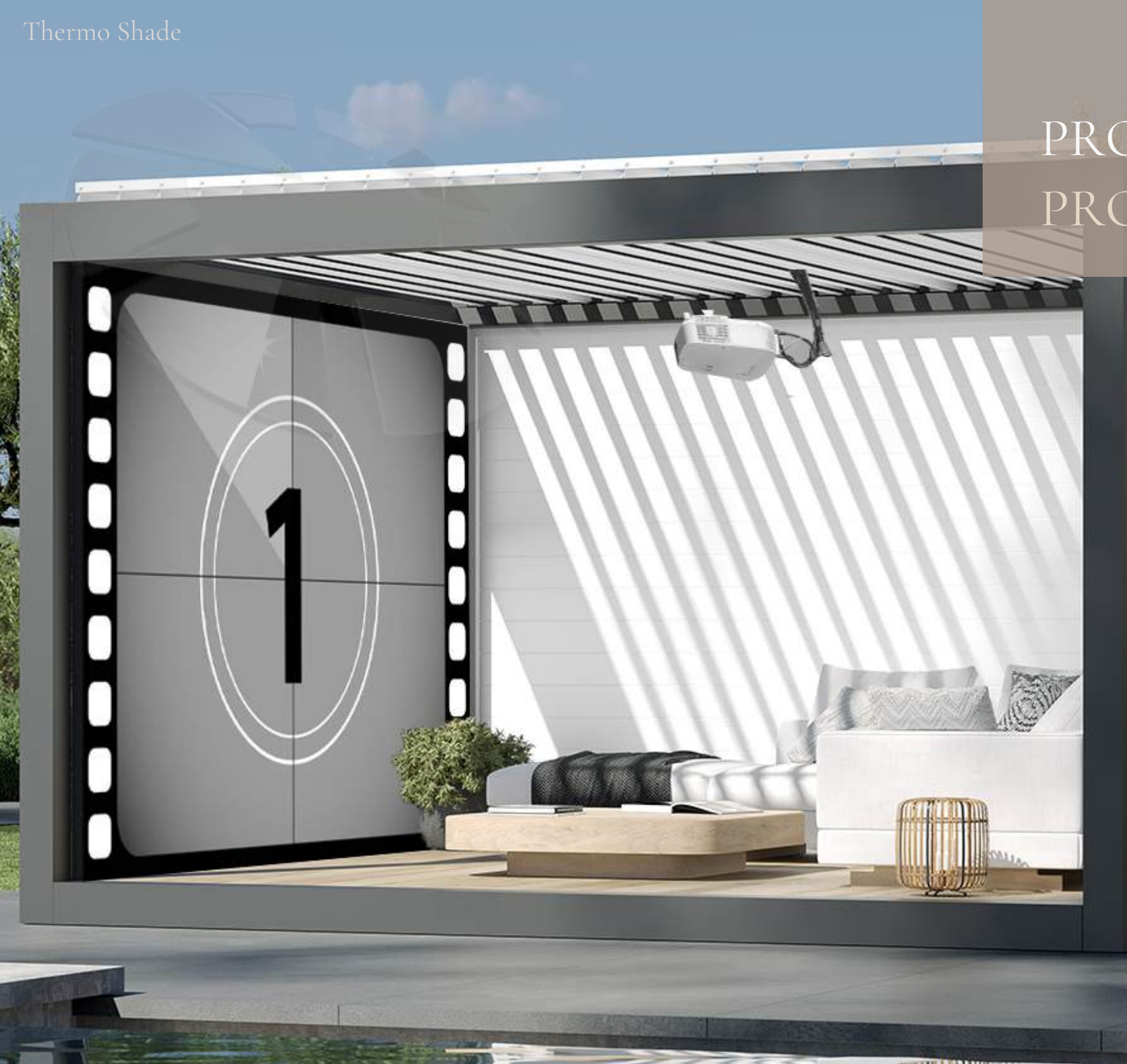

# CARACTÉRISTIQUES TECHNIQUES

## TECHNICAL FEATURES

### DIMENSIONS

#### WS100

Hauteur Maximale 275 cm

Largeur Maximale 400 cm

#### WS120

Hauteur Maximale 300 cm

Largeur Maximale 500 cm

#### WS150

Hauteur Maximale 400 cm

Largeur Maximale 600 cm

### DIMENSIONS

#### WS100

Max Height 275 cm

Max Width 400 cm

#### WS120

Max Height 350 cm

Max Width 500 cm

#### WS150

Max Height 400 cm

Max Width 600 cm



## ENTRETIEN FACILE EASY MAINTENANCE

Le capot avant ouvrable permet un remplacement rapide du moteur et du tissu, assurant un service après-vente plus rapide et efficace.

The openable cassette front cover allows quick motor and fabric changes, ensuring faster and more efficient after-sales service.

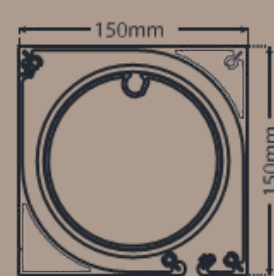
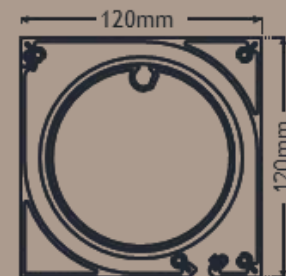
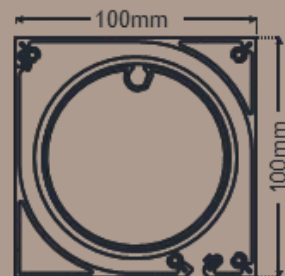

## OPTIONS DE COULEUR COLOR OPTIONS



Frost White  
7605-51184

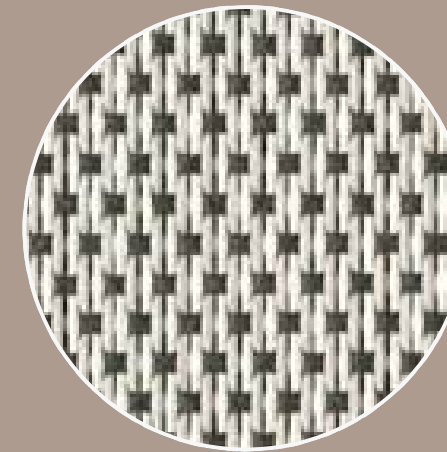

Edelweiss  
7605-51185

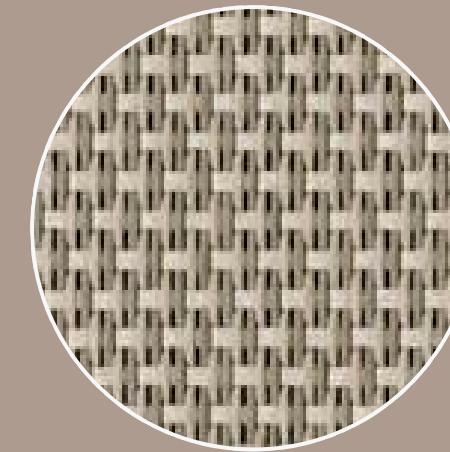

Natural  
7605-51187

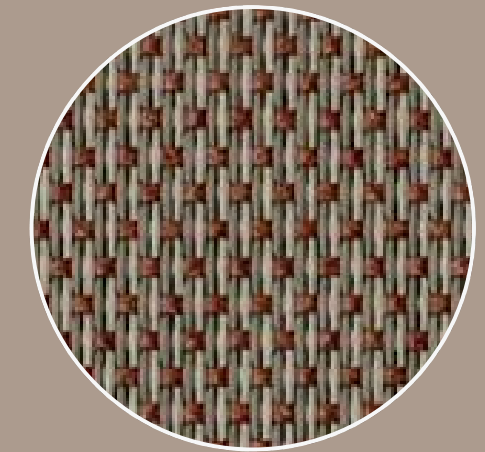

Macadamia  
7605-51188

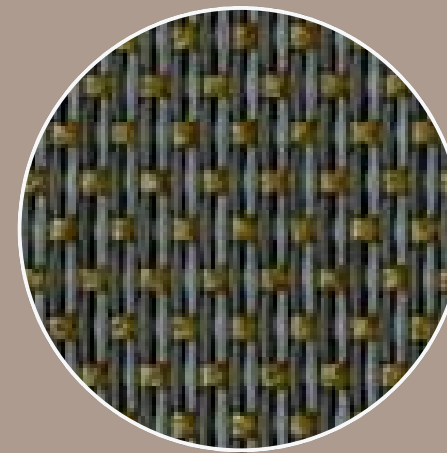

Lunar Surface  
7605-51191

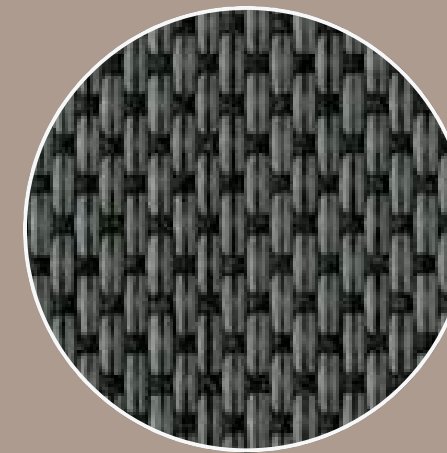

Sea lion  
7605-51192

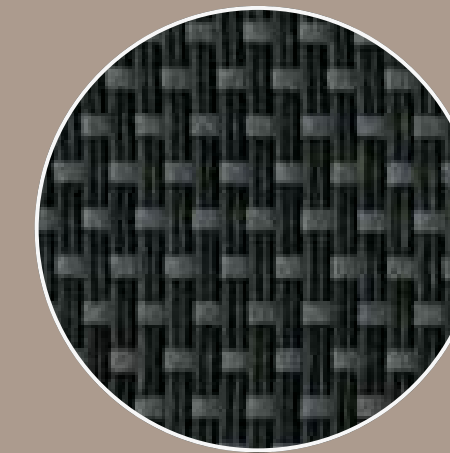

Shadow  
7605-51194

Les systèmes de verres coulissants allient style et fonctionnalité pour votre espace de vie. Ouvrez votre intérieur sur l'extérieur en toute simplicité, tout en conservant efficacité énergétique et protection contre les intempéries.

Sliding glass systems blend style and functionality for your living space. Effortlessly open your room to the outdoors while maintaining energy efficiency and weather resistance.

← Disponible également en version sans cadre pour une vue impeccable.

← Also available in a frameless design for a seamless view.



SLIDING GLASS



SYSTÈME PANORAMIQUE  
PANORAMIC SYSTEME

Les systèmes panoramiques allient sécurité et design pour divers bâtiments, qu'ils soient commerciaux, résidentiels ou publics, offrant une protection élégante et moderne.

Panoramic systems enhance safety and aesthetics in various buildings, from commercial to residential and public spaces, offering both protection and modern design.





Choisissez le système panoramique idéal pour une intégration fluide entre intérieur-extérieur, adaptée à votre style unique.

Select the perfect panoramic system for seamless indoor-outdoor integration, tailored to your unique style.

## AFFRONTENT LES CONDITIONS MÉTÉO FACE THE WEATHER CONDITIONS



Avec ses panneaux sans cadre, le système panoramique offre une vue dégagée tout en servant de barrière contre le vent.

With strong frameless panels, the Panoramic system offers unobstructed views while acting as a wind shield.

# SYSTÈMES PANORAMIQUES AJUSTABLES ADJUSTABLE PANORAMIC SYSTEMS

Fonctionnant verticalement, ce système de garde-corps peut être utilisé à l'intérieur comme cloison de séparation et à l'extérieur comme balcon et brise-vent.

Operating vertically this parapet system can function interiorly as a room divider, and exteriorly as a balcony and wind breaker.

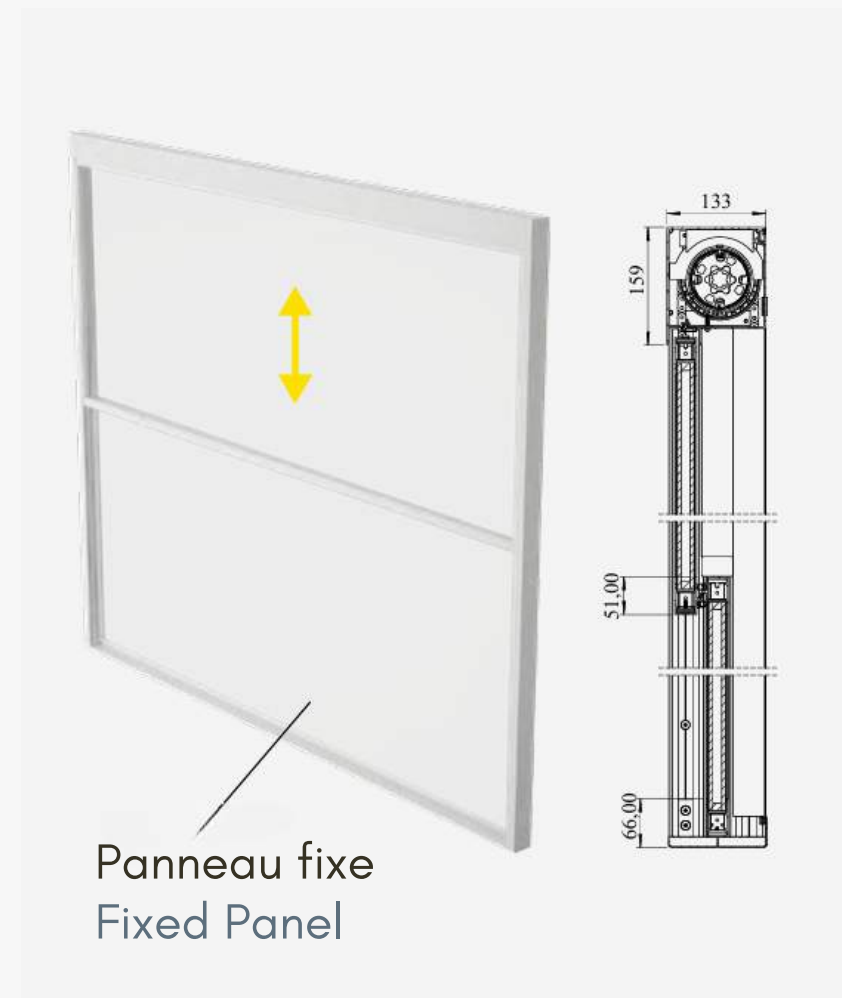
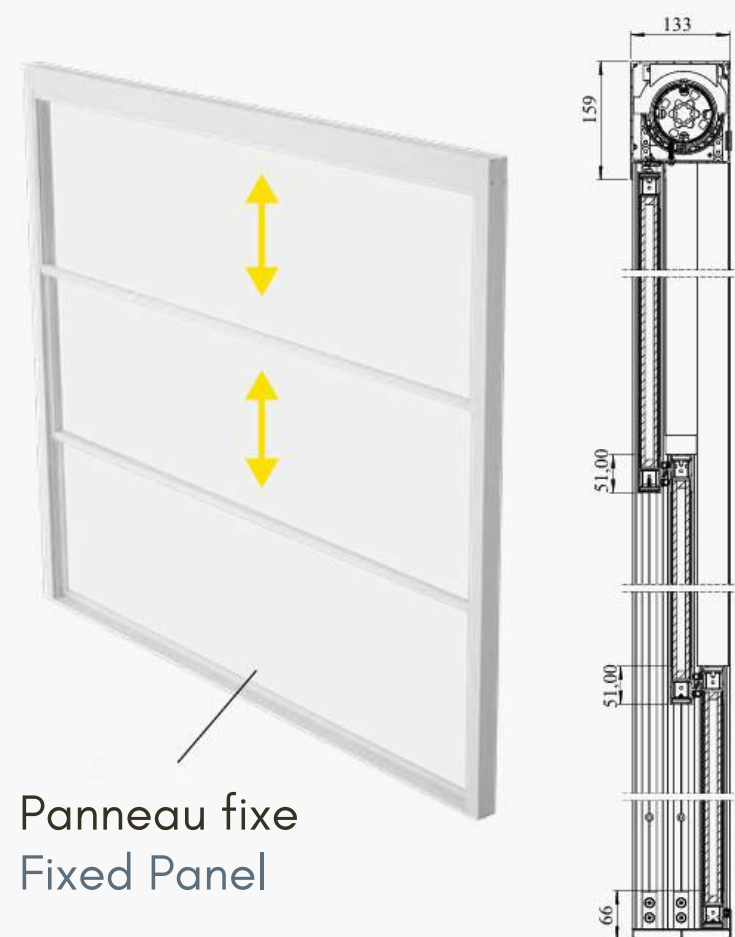

# PRÉCISION ET SÉCURITÉ RÉUNIES PRECISION AND SAFETY COMBINED



## Mécanisme de sécurité de descente du panneau

Activé en cas de rupture de chaîne

## Panel drop safety mechanism

Prevents foot trapping at the bottom



## Rubber de sécurité pour panneau latéral

Empêche les doigts ou tout objet de se coincer dans les couvercles latéraux

## Side panel safety rubber

Prevents fingers or any object from jamming in the side covers

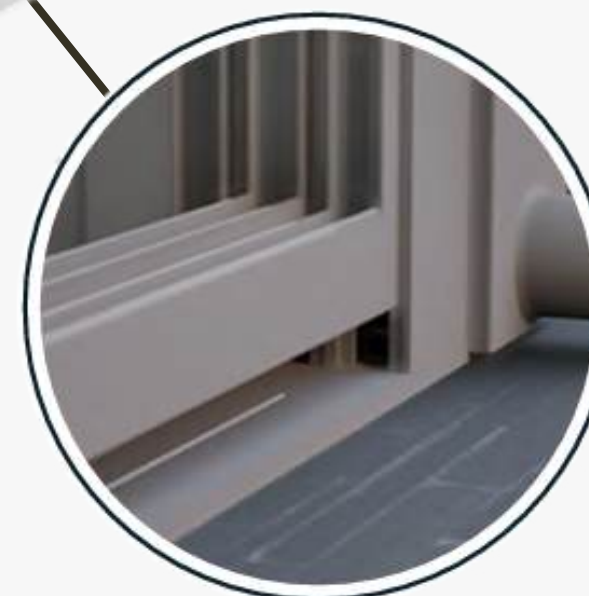

## Bord de sécurité

Empêche le pied de se coincer en bas

## Safety edge

Prevents foot trapping at the bottom

# OPTIONS DE VITRAGE GLASS OPTIONS

	3 PANELS	2 PANELS
Verre Simple Motorisé	8mm Tempered	8mm Tempered
Verre Double Motorisé	5+12+5 Tempered	5+12+5 Tempered

	3 PANELS	2 PANELS
Motorized Single Glass	8mm Tempered	8mm Tempered
Motorized Double Glass	5+12+5 Tempered	5+12+5 Tempered

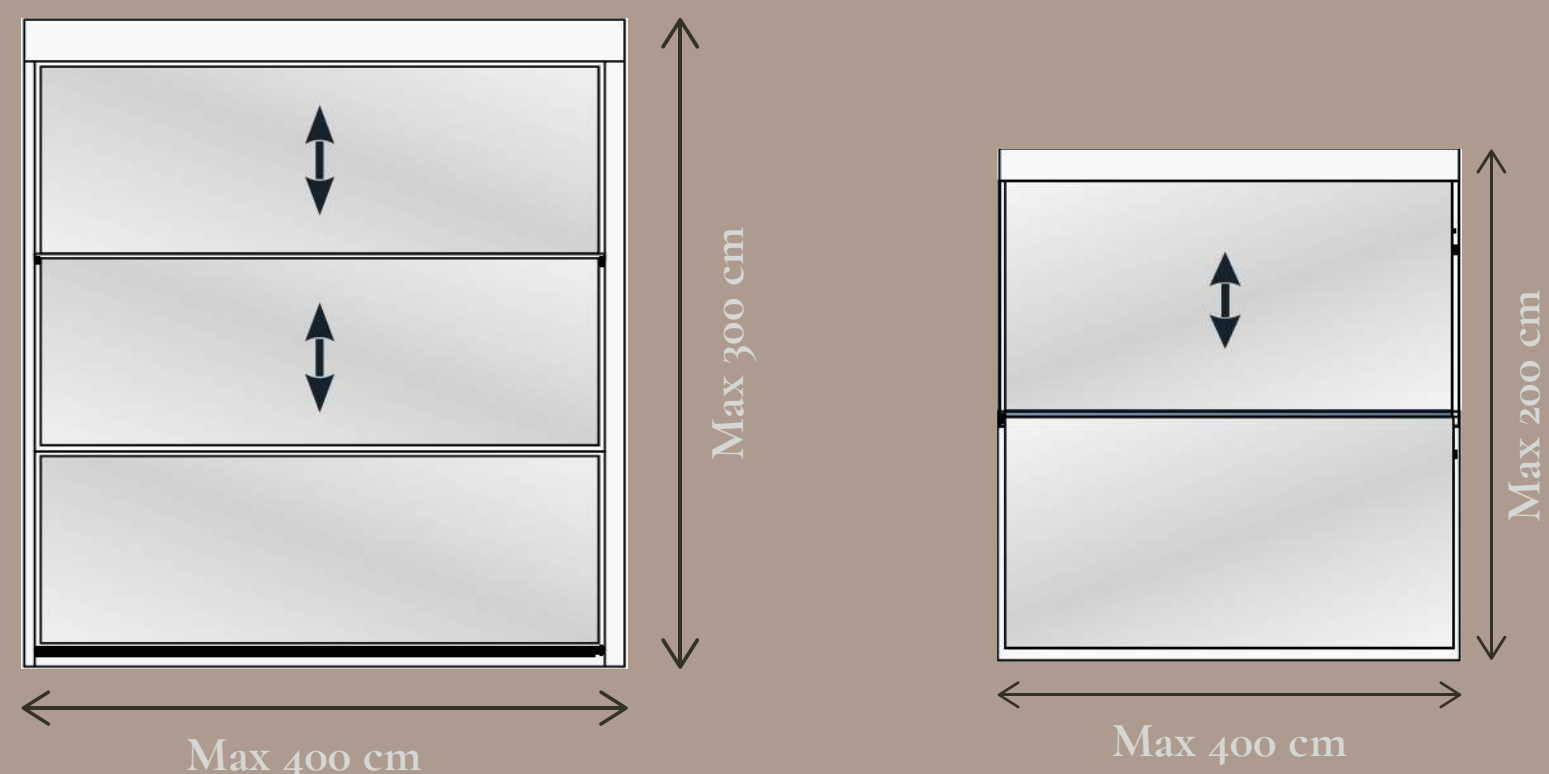

# DIMENSIONS

## 2 PANNEAUX MOTORISÉS

Largeur	150-400 cm	150-300 cm
Hauteur (max.)	200 cm	300 cm

## 3 PANNEAUX MOTORISÉS

Largeur	150-400 cm	150-300 cm
Hauteur (max.)	300 cm	400 cm

## 2 PANELS MOTORIZED

Width	150-400 cm	150-300 cm
Height (max.)	200 cm	300 cm

## 3 PANELS MOTORIZED

Width	150-400 cm	150-300 cm
Height (max.)	300 cm	400 cm



## CURTAIN GLASS

Ce concept élégant et protecteur offre un confort optimal en intégrant harmonieusement les espaces intérieurs et extérieurs. Son isolation parfaite contre l'eau et la chaleur, ainsi que son étanchéité totale, garantissent une protection maximale.

This elegant and protective concept ensures optimal comfort by seamlessly integrating indoor and outdoor spaces. Its perfect water and heat insulation, along with complete airtightness, provide maximum protection.

# DIMENSIONS

Hauteur Maximale 260 cm  
 Largeur Maximale 600 cm  
 Largeur Maximale d'un Vantail 100 cm  
 Largeur Minimale d'un Vantail 60 cm

Max Height 260 cm  
 Max Width 600 cm  
 Max Wing Width 100 cm  
 Min Wing Width 60 cm



# OPTIONS DE VITRAGE

Verre 4+16+4 mm  
 Insulated Tempered

# GLASS OPTIONS

Glass 4+16+4 mm  
 Insulated Tempered

# CONFIGURATIONS STANDARD STANDARD CONFIGURATIONS

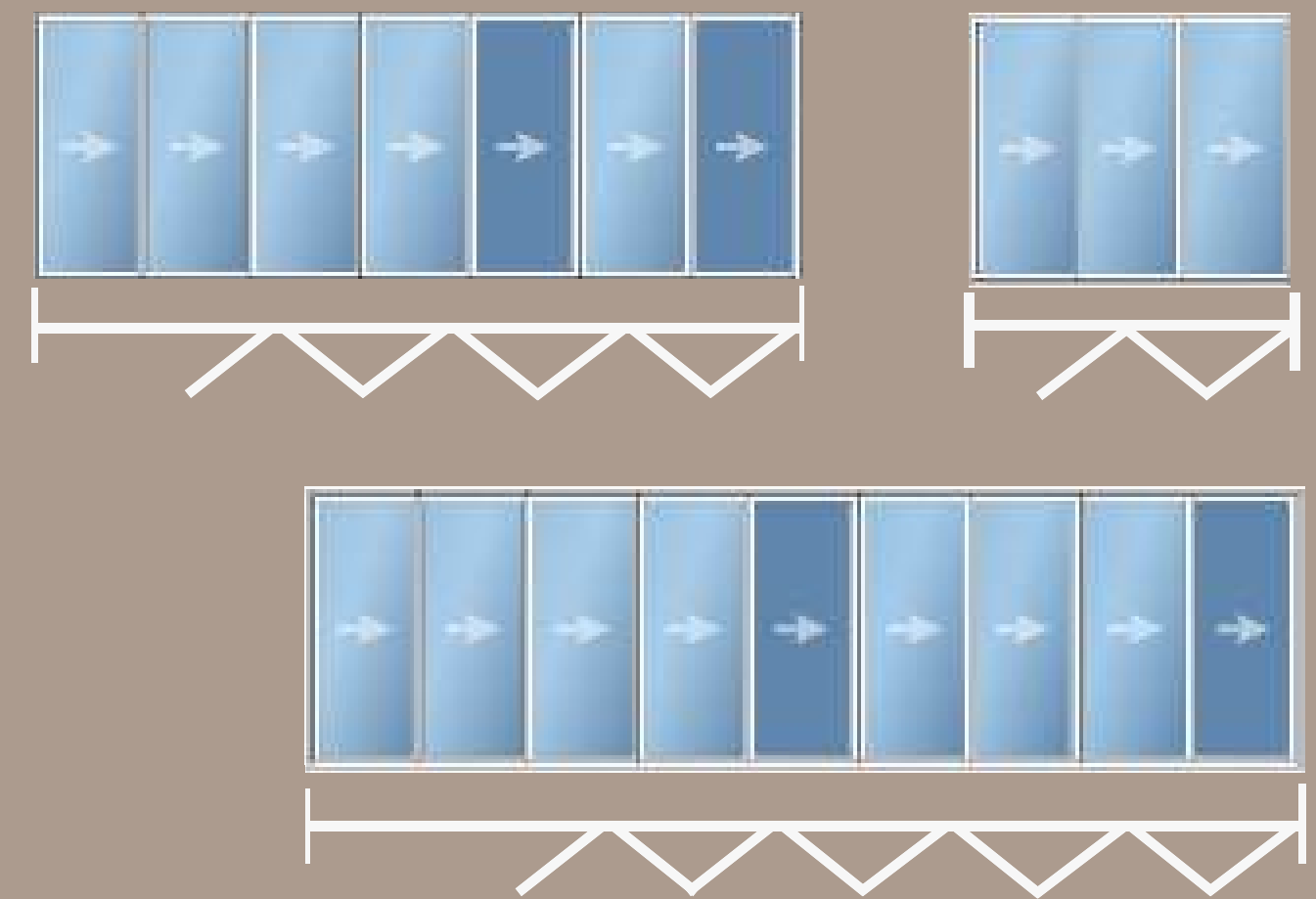



Aluwall, un système polyvalent avec des panneaux intégrés dans un cadre en aluminium robuste, est conçu non seulement pour fermer les côtés de nos pergolas, mais aussi pour créer des cloisons élégantes, aussi bien à l'intérieur qu'à l'extérieur.

Aluwall, a versatile system featuring panels set within a sturdy aluminum frame, is designed not only to enclose the sides of our pergola systems but also to create elegant interior and outdoor partitions.

ALUWALL



## FIXED LOUVRES

Améliorez et élevez votre expérience de pergola à un niveau supérieur de confort grâce à nos exceptionnelles lames fixes, minutieusement conçues pour vous protéger des rayons intenses et incessants du soleil.

Enhance and elevate your pergola experience to a new level of comfort with our exceptional fixed louvers, meticulously designed to shield you from the intense and relentless rays of the sun.